

Приложение 1

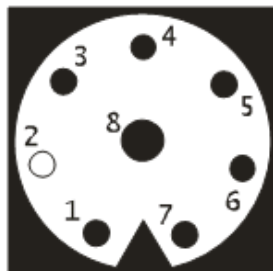

Номер контакта	Название линии
1	CONST
2	Не используется
3	Обмотка электромагнита опережения
4	Обмотка электромагнита опережения
5	VAR
6	A_GND
7	Обмотка электромагнита рейки
8	Обмотка электромагнита рейки

Приложение 2

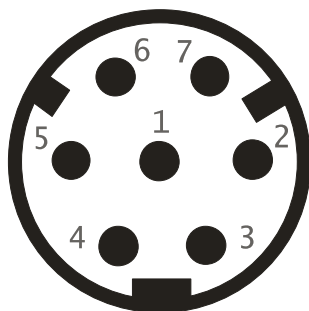

Номер контакта	Название линии
1	CONST
2	Обмотка электромагнита рейки
3	Обмотка электромагнита опережения
4	Обмотка электромагнита опережения
5	VAR
6	A_GND
7	Обмотка электромагнита рейки

Приложение 3



Номер контакта	Название линии
1	A_GND
2	VAR
3	CONST

Приложение 4

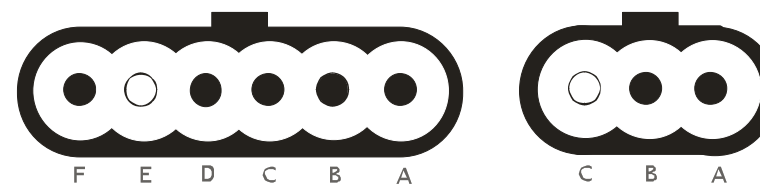

Номер контакта	Название линии
A (6 контактов)	Обмотка электромагнита опережения
B(6 контактов)	Обмотка электромагнита опережения
C(6 контактов)	A_GND
D(6 контактов)	VAR
E(6 контактов)	Не используется
F(6 контактов)	CONST
A(3 контакта)	Обмотка электромагнита рейки
B(3 контакта)	Обмотка электромагнита рейки
C(3 контакта)	Не используется

Приложение 5

Разъемы управления ТНВД автомобилей:

- AUDI A4 1,9D TDI 1995-2001г., дв. 1Z/AHU, AFF, AFN Bosch EDC;
- AUDI Cabriolet 1,9D TDI 1995-2001г., дв. 1Z/AHU, Bosch EDC;
- FORD Galaxy 1,9D TDI 1995-2001г., дв. AFN, 1Z Bosch EDC 1.3/1.4;
- SEAT Toledo, Ibiza, Cordoba 1,9D TDI 1995-1999г., дв. 1Z, AHU, AFN Bosch EDC 1.3/1.4;
- VW Polo Classic, Estatec 1,9D TDI 1997-2001г., дв. AHU, AFN, ALE Bosch EDC 1.4;
- VW Golf, Cabrio, Vento 1,9D TDI 1993-1998г., дв. 1Z/AHU Bosch EDC;
- VW Passat 1,9D TDI 1994-2000г., дв. 1Z, AFN, AHU, AHN, AVG Bosch EDC, Bosch EDC15V;
- VW Sharan 1,9D TDI 1995-1999г., дв. 1Z, AFN, AHU, Bosch EDC;
- VW Caddy 1,9D TDI 1996-2001г., дв. ALE, AHU, Bosch EDC 1.4;
- Volvo 850, S70, V70 1996-2000г., дв. D5252T, Bosch MSA 15.7.

Название цепи	№ контакта на разьеме ТНВД	Параметры
A-GND	2 (7-pin)	
VAR	3 (7-pin)	4,9...7,5 Ом
Const	1 (7-pin)	4,9...7,5 Ом
DT	4 (7-pin)	2...3 кОм
GND T	7 (7-pin)	
+12 V	5 (7-pin)	0,4...1,1 Ом
ПОДАЧА	6 (7-pin)	
+12 V	2 (3-pin)	12...20 Ом
ОПЕРЕЖЕНИЕ	3 (3-pin)	

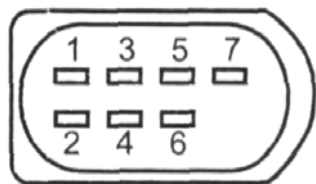

Разъем управления подачей ТНВД

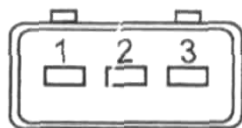

Разъем управления регулировкой угла впрыска

Приложение 6

Разъемы управления ТНВД автомобилей:

- AUDI A4 1,9D TDI 1996-2001г., дв. AGR Bosch EDC;
- VW Polo 1,7D, 1,9D 1996-2001г., дв. AHG, AKU. AGD Bosch EDC 15V;
- VW Polo Classic 1,7D, 1,7D SDI 1997-2000г., дв. AKU, AKW Bosch EDC 15V;
- VW Polo Estate 1,7D, 1,9D SDI 1997-2001г., дв. AKU, AEY Bosch EDC 15V;
- VW Golf, Bora 1,9D SDI, 1,9D TDI 1997-2001г., дв. AGP, AQM, AGR, AHF, ALH Bosch EDC 15V;
- VW Sharan, Passat 1,9D TDI 1994-1999г., дв. 1Z, AHU, AFN Bosch EDC;
- VW Caddy 1,7D SDI, 1,9D SDI 1996-2001г., дв. AEY, AKW Bosch EDC 15V.

Название цепи	№ контакта на разьеме ТНВД	Параметры
A-GND	2 (10-pin)	
VAR	3 (10-pin)	5...7 Ом
Const	1 (10-pin)	5...7 Ом
DT	4 (10-pin)	2...3 кОм
GND T	7 (10-pin)	
+12 V	5 (10-pin)	0,4...1,1 Ом
ПОДАЧА	6 (10-pin)	
+12 V	9 (10-pin)	12...20 Ом
ОПЕРЕЖЕНИЕ	10 (10-pin)	

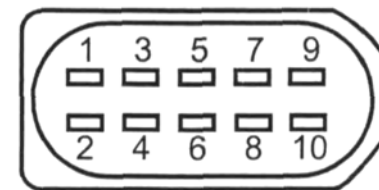

Разъем управления подачей ТНВД

Приложение 7

Разъемы управления ТНВД автомобилей:

- SEAT Ibiza, Cordoba, Toledo 1.9D SDI 1996-1999г., дв. AEY Bosch EDC;
- SEAT Alhambra, Inca 1.9D SDI, 1.9D TDI 1996-2001г., дв. AEY, 1Z Bosch EDC;
- VW Polo, Polo Classic 1.9D SDI, 1.7D SDI 1996-2001г., дв. AEY, AHB, AEY Bosch EDC;
- VW Polo Estate, Caddy 1 7D SDI 1996-2001г., дв. AHB Bosch EDC;
- VW Golf 1.9D 1995-1998г., дв. AEY/AEF Bosch EDC;
- VW Transporter, LT 2.5D TDI 1995-2001г., дв. ACV, AHD Bosch EDC.

Название цепи	№ контакта на разьеме ТНВД	Параметры
A-GND	2 (8-pin)	
VAR	3 (8-pin)	4,9...7,5 Ом
Const	1 (8-pin)	4,9...7,5 Ом
DT	4 (8-pin)	2...3 кОм
GND T	7 (8-pin)	
+12 V	5 (8-pin)	0,5...2,5 Ом
ПОДАЧА	6 (8-pin)	
+12 V	2 (3-pin)	12...20 Ом
ОПЕРЕЖЕНИЕ	3 (3-pin)	

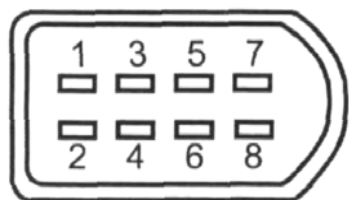

Разъем управления подачей ТНВД

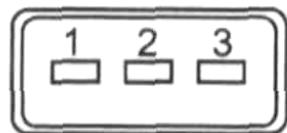

Разъем управления регулировкой угла впрыска

Приложение 8

Разъемы управления ТНВД автомобилей:

- Land Rover 2.0D T 1997-2000г., дв. 20T Bosch MSA 11;
- Rover 200, 400, 600 2.0D T 1995-1999г., дв. 20T2N Bosch MSA 11.

Название цепи	№ контакта на разьеме ТНВД	Параметры
A-GND	7 (8-pin)	
VAR	8 (8-pin)	5,6 Ом
Const	6 (8-pin)	5,6 Ом
DT	2 (8-pin)	2...3 кОм
GND T	5 (8-pin)	
+12 V	3 (8-pin)	0,7 Ом
ПОДАЧА	4 (8-pin)	
+12 V	2 (3-pin)	14,8 Ом
ОПЕРЕЖЕНИЕ	3 (3-pin)	

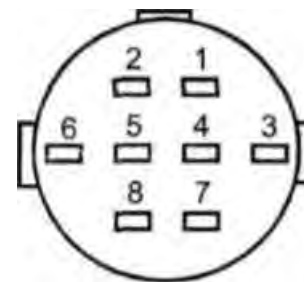

Разъем управления подачей ТНВД

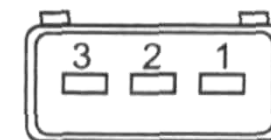

Разъем управления регулировкой угла впрыска

Приложение 9

Разъемы управления ТНВД автомобилей:

- Renaul Megane, Scenic, Laguna, Espase 1.9D T 1997-2001г., дв. F9Q730/734/736/710/716/720/722 Bosch MSA 15.5.

Название цепи	№ контакта на разьеме ТНВД	Параметры
A-GND	3 (7-pin)	
VAR	1 (7-pin)	4,9...6,5 Ом
Const	2 (7-pin)	4,9...6,5 Ом
DT	5 (7-pin)	2...3 кОм
GND T	6 (7-pin)	
+12 V	7 (7-pin)	0,7 Ом
ПОДАЧА	4 (7-pin)	
+12 V	1 (3-pin)	14,3...17,3 Ом
ОПЕРЕЖЕНИЕ	3 (3-pin)	

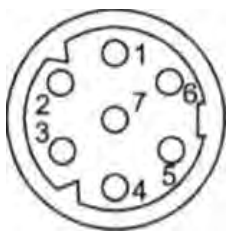

Разъем управления подачи ТНВД

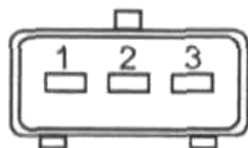

Разъем управления регулировкой угла впрыска

Приложение 10

Разъемы управления ТНВД автомобиля Мерседес «Sprinter»

Название цепи	№ контакта на разьеме ТНВД	Параметры
VAR (R)	1 (7-pin)	
Const (R)	2 (7-pin)	
DT	5 (7-pin)	
GND (R,T)	6 (7-pin)	
GND (R,T)	3 (7-pin)	
+12 V	4 (7-pin)	
ПОДАЧА	7 (7-pin)	
+12 V	1 (3-pin)	
ОПЕРЕЖЕНИЕ	3 (3-pin)	

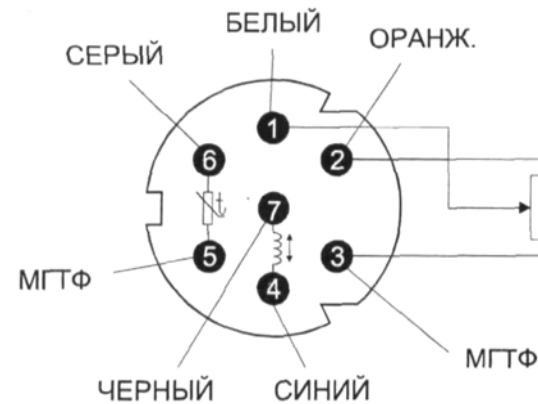

Разъем управления подачи ТНВД

Приложение 11

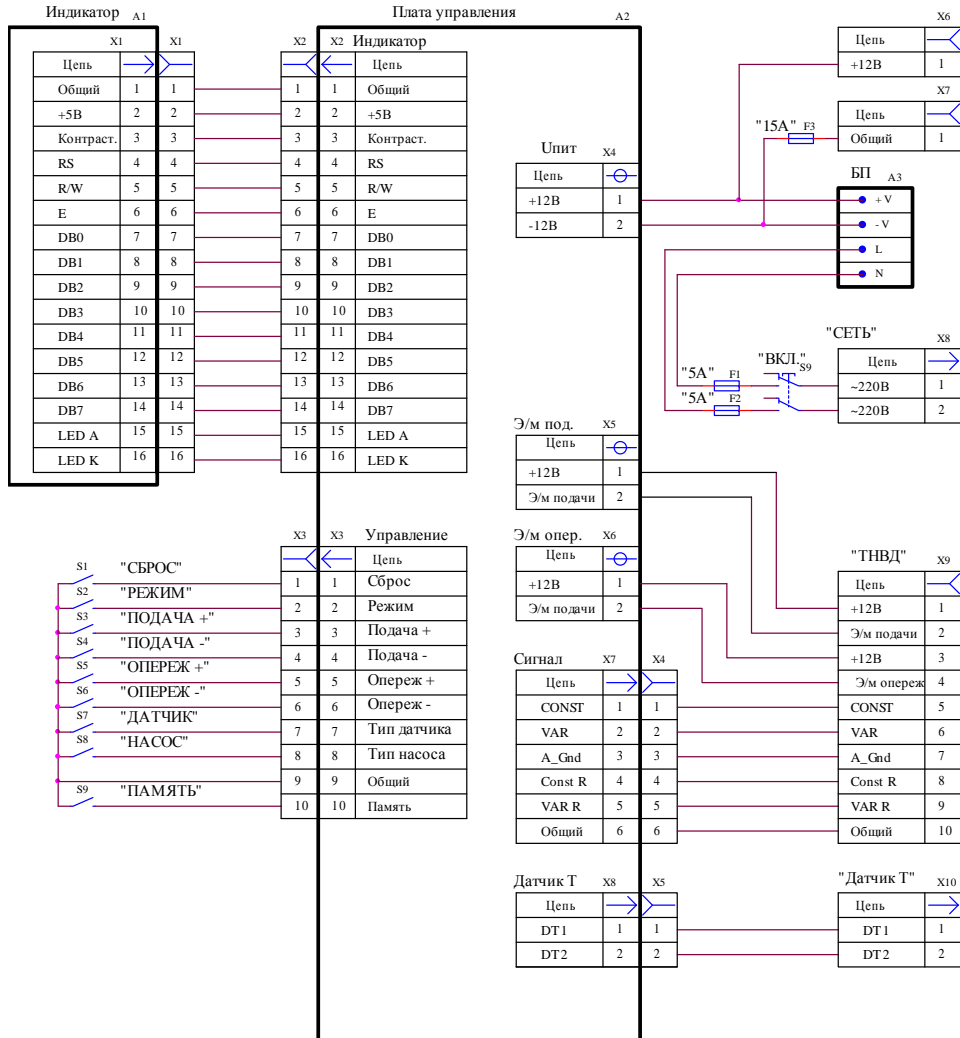

Контроллер КТН-2М.
Схема электрическая общая

Приложение 12

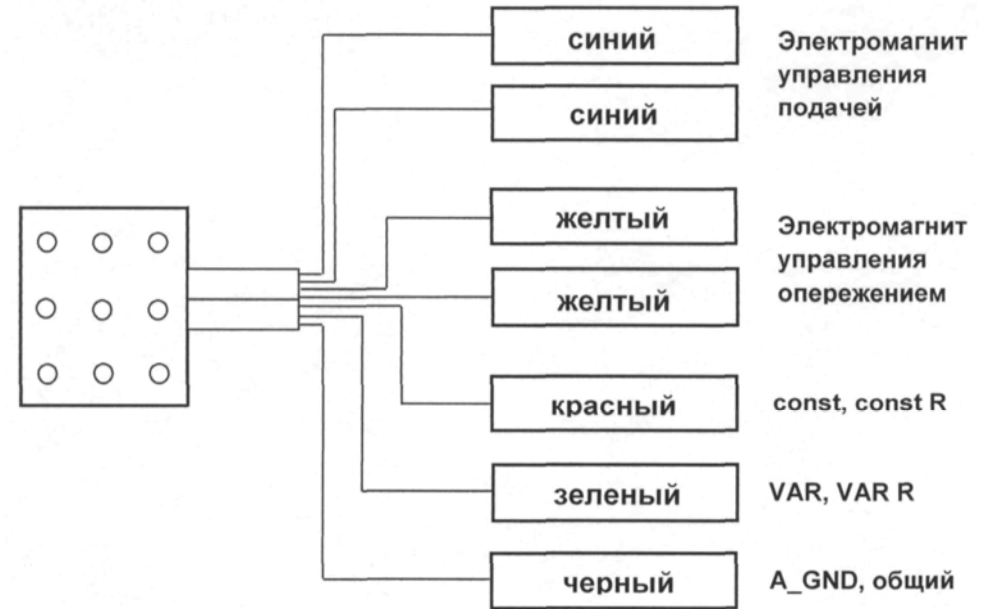

Кабель соединительный