

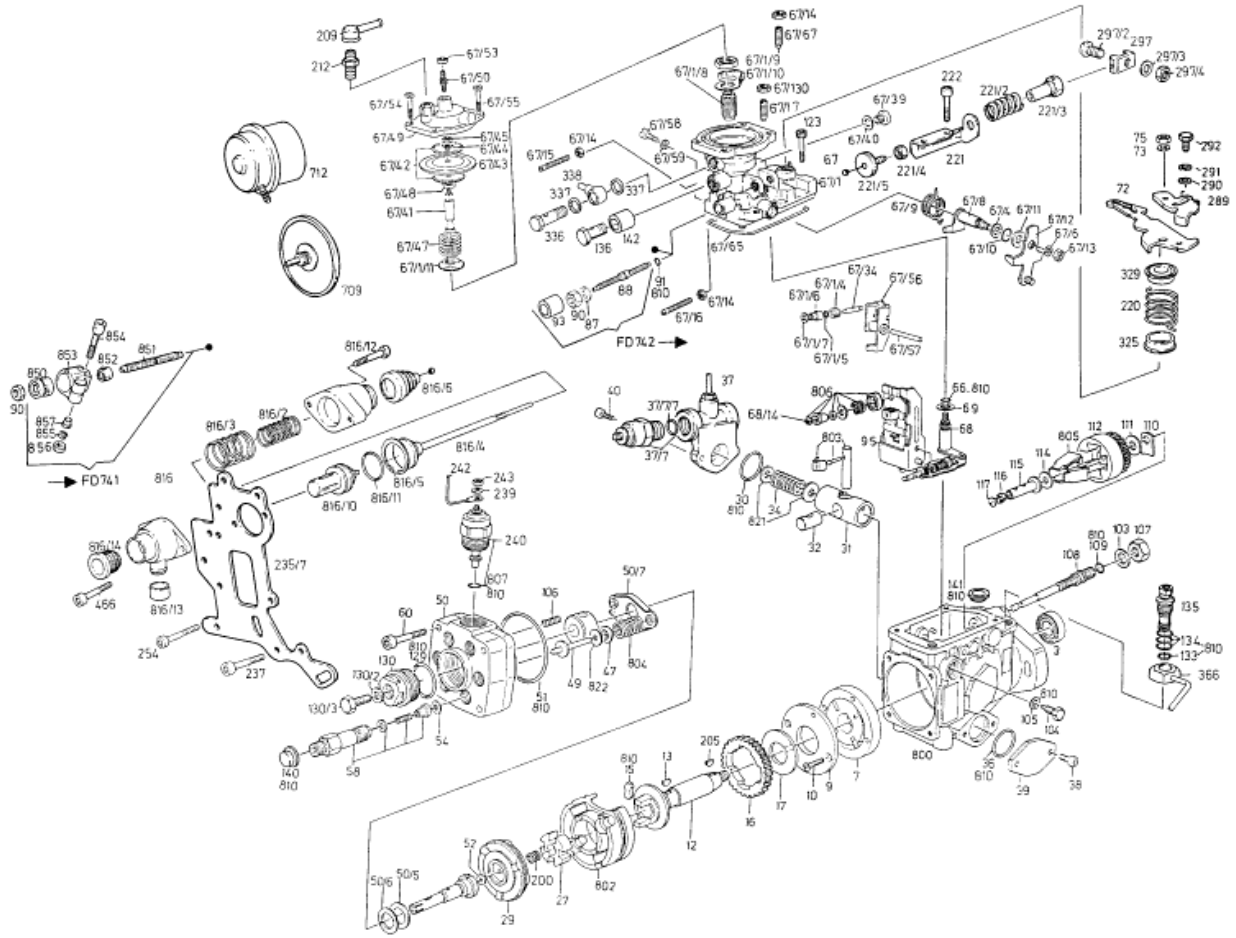

Изделие 0 460 406 047 - Распределительный топливный насос - VE6/10F2300R206



Контрольные значения BOSCH EP оборудования системы впрыскивания дизельного топлива

Дата контроля 14.06.2009 Время: 15:46:04 № заказа: _____
 Идентификационный № клиента Серийный №: _____

ДАННЫЕ НАСОСА И ДАННЫЕ КЛИЕНТА

ДАННЫЕ НАСОСА
 Вывод 18.04.88
 № заказа 0 460 406 047
 Наименование насоса VE6/10F2300R206

ДАННЫЕ КЛИЕНТА
 Клиент BMW
 Двигатель M21D24 W SAUG

ПРЕДПОСЫЛКИ ПРОВЕРКИ

КАТ	Наименование	Модуль	Задан. параметр	мин.	макс.	Факт. параметры	АТ
	Контрольное масло		ISO 4113				
	Контрольное масло, температура рециркуляции	°C	55	55.0	55.0		
	Поступающее давление	бар	0.35	0.30	0.40		
	Контрольный корпус форсунки - комбинация		1 688 901 022				
	Давление открытия	бар	130.00	127.00	133.00		
	Линия испытательного давления		1 680 750 073				
	Внешний диаметр	мм	6.00				
	Внутренний диаметр x	мм	2.00				
	Длина x	мм	450				
	Отключающий магнит	В	12				
	Отключение	В	0				
	Электромагнитный клапан пускового обогатителя (KSB)	В	12				

**КОНТРОЛЬНЫЕ ЗНАЧЕНИЯ ТОПЛИВНОГО НАСОСА ВЫСОКОГО ДАВЛЕНИЯ
ОБЪЕМ ПЕРЕПУСКА**

КАТ	Наименование	Модуль	Задан. параметр	мин.	макс.	Факт. параметры	АТ
V	Температурный режим частоты вращения	1/мин.	2000			2000	
V	Исходная температура	°C	61			61	
V	Измеряемая температура	°C	57			57	
V	Температурный режим частоты вращения	1/мин.	100			100	
V	Исходная температура	°C	51			51	
V	Измеряемая температура	°C	53			53	
V	Температурный режим частоты вращения	1/мин.	100			100	
V	Исходная температура	°C	51			51	
V	Измеряемая температура	°C	53			53	
V	Температурный режим частоты вращения	1/мин.	100			100	
V	Исходная температура	°C	53			53	
V	Измеряемая температура	°C	55			55	

**РЕГУЛИРУЕМЫЕ/КОНТРОЛЬНЫЕ ЗНАЧЕНИЯ
МОНТАЖНЫЕ И УСТАНОВОЧНЫЕ РАЗМЕРЫ**

КАТ	Наименование	Модуль	Задан. параметр	мин.	макс.	Факт. параметры	АТ
	Размер K	мм	3.3	3.24	3.36		
	Размер KF	мм	6.4	6.2	6.6		
	Размер MS	мм	1.5	1.3	1.7		
	Размер SVS	мм	6.1	6.1	6.1		
	НАСТРОИТЬ ПОЛОЖЕНИЕ РЫЧАГА УПРАВЛЕНИЯ						
	Рычаг управления, расстояние YA	мм	27.6	26.6	28.6		
	Рычаг управления, расстояние YB	мм	64.8	58.2	71.4		

КАТ = категория (V = заданное значение, E = установочный параметр, U = проверочное значение)
 АТ = вне допуска (задан X)



Применение: Продукт -> Автомобиль

Изделие BMW 190 / 324 d / 324 Limousine / 2.4 / 63 kW / 09/1985 - 12/1990 / 24 6 D

RV-ключ	Тип	Внутр. мод.	Литры	кВт	Год выпуска	Характ. двиг.	Страна-эксп.
Применение для 0460							
BMW 190	324 d	E 30	2.4	63	09/1985 - 12/1990	24 6 D	
BMW 203	524 d	E 28	2.4	63	03/1986 - 12/1987	24 6 DA	